

Franklin Chef™

*Compact Refrigerator
Refrigerador compacto
Réfrigérateur compact*

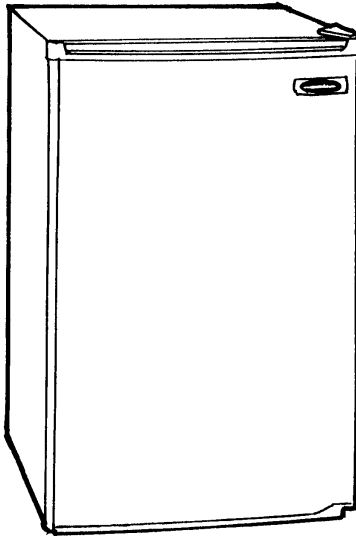

*Use & Care Guide (pages 1 - 7)
Guía de use y cuidado (páginas 8 - 14)
Guide d'emploi et soin (pages 15 - 19)*

Models covered/Incluye los modelos/Modèles expliqués compris:
FT-256 Series
FT-386 Series
FT-506 Series



Franklin Industries, L.L.C.
4100 First Avenue
Brooklyn, New York 11232-3321
Tel.: 1-877-261-9867
E-mail: customerservice@franklinchef.com

IMPORTANT SAFEGUARDS

Read all instructions before using this appliance. When using this appliance, always exercise basic safety precautions, including the following:

1. Use this appliance only for its intended purpose as described in this instruction manual.
 2. This refrigerator must be properly installed in accordance with the installation instructions before it is used. See grounding instructions in the Installation section.
 3. This refrigerator should not be recessed or built-in. It is designed for free-standing installation only.
 4. If refrigerator is placed on a counter top or stand, the front surface of the door should be 3" or more back from the edge of the counter top or stand to avoid accidental tipping of the appliance during normal usage.
 5. Never unplug your refrigerator by pulling on the power cord. Always grip plug firmly and pull straight out from the outlet.
 6. Repair or replace immediately all electric service cords that have become frayed or otherwise damaged. Do not use a cord that shows cracks or abrasion damage along its length or at either the plug or connector end.
 7. If your old refrigerator is still around the house but not in use, be sure to remove the doors. This will reduce the possibility of danger to children.
 8. After your refrigerator is in operation, do not touch the cold surfaces in the freezer compartment, particularly when hands are damp or wet. Skin may adhere to these extremely cold surfaces.
 9. Don't refreeze foods which have been thawed completely. The United States Department of Agriculture in *Home and Garden Bulletin No. 69* says:
"... You may safely refreeze frozen foods that have thawed if they still contain ice crystals or if they are still cold ? below 40°F."
"... Thawed ground meats, poultry, or fish that have any off-odor or off-color should not be refrozen and should not be eaten. Thawed ice cream should be discarded. If the odor or color of any food is poor or questionable, get rid of it. The food may be dangerous to eat."
"... Even partial thawing and refreezing reduce the eating quality of foods, particularly fruits, vegetables, and prepared foods. The eating quality of red meats is affected less than that of many other foods. Use refrozen foods as soon as possible to save as much of their eating quality as you can."
 10. Do not use any electrical device or any sharp instrument in defrosting your refrigerator.
 11. Unplug your refrigerator before cleaning or before making any repairs.
- Note:** We strongly recommend that any servicing be performed by a qualified individual.
12. Do not operate your refrigerator in the presence of explosive fumes.

SAVE THESE INSTRUCTIONS

Danger!

Avoid risk of child entrapment! Before throwing away an old refrigerator or freezer, take off the doors and leave the shelves in place so that children cannot easily climb inside.

Table of Contents

<i>Safety Instructions</i>	1
<i>Location of Parts</i>	2
<i>Energy-Saving Tips</i>	3
<i>Refrigerator Installation</i>	3
<i>Operating Your Refrigerator</i>	4
<i>Care and Cleaning</i>	5
<i>Defrosting</i>	5
<i>Troubleshooting</i>	6
<i>Limited Warranty</i>	7

Location of Parts

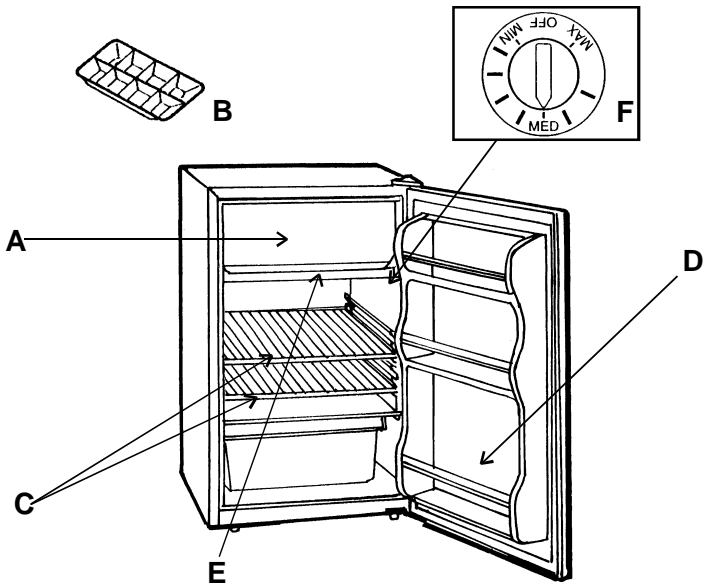

- | | |
|-------------------------------|--------------------------|
| A. Freezer compartment | D. Bottle storage |
| B. Ice cube tray | E. Drip tray |
| C. Shelves | F. Thermostat |

Energy-Saving Tips

- Do not place your refrigerator next to a heating vent, a range or in direct sunlight.
- Keep the door closed as much as possible, especially in hot, humid weather.
- Cover foods to reduce moisture buildup inside the refrigerator.

Refrigerator Installation

The refrigerator is designed for free-standing installation only. It should not be recessed or built in. Install the refrigerator on a base strong enough to support it when fully loaded. If the base is not level, adjust the feet of the refrigerator. Allow air to circulate freely around the refrigerator. The following clearances permit proper air circulation: top – 4", back – 3", sides – 3".

Electrical Connection

Important: For personal safety, this appliance must be properly grounded.

In the event of an electrical short circuit, grounding reduces the risk of electric shock by providing an escape wire for the electric current. This appliance is equipped with a cord having a grounding wire with a grounding plug. The plug must be inserted into an outlet that is properly installed and grounded. Consult a qualified electrician or service center if the grounding instructions are not completely understood. If doubt exists as to whether the appliance is properly grounded, have a qualified electrician check the circuit to make sure the outlet is properly grounded.

Do not, under any circumstances, cut or remove the third (ground) prong from the power cord.

Use of Extension Cords

Avoid the use of an extension cord because of potential safety hazards under certain conditions. If it is necessary to use an extension cord, use only a 3-wire extension cord that has a 3-blade grounding plug and a 3-slot outlet that will accept the plug. The marked rating of the extension cord must be equal to or greater than the electrical rating of the appliance.

Operating Your Refrigerator

Thermostat

The thermostat has settings from **MIN** to **MAX**, plus **OFF**.

MIN is the warmest. **MAX** is the coldest.

*Initially set the thermostat to **MED**.*

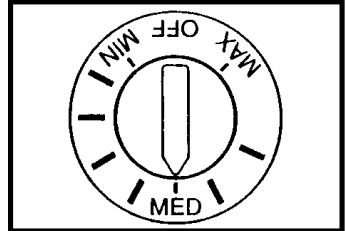

After using the refrigerator for 24 hours, adjust the thermostat to the setting that is best suited to your needs. Turning the thermostat to **OFF** stops the cooling cycle but does not shut off power to the refrigerator.

Important: If you unplug or turn off the refrigerator, allow 3 minutes before restarting it or plugging it back in. It will not restart in less than 3 minutes.

Freezer Compartment and Use of the Ice Cube Trays

This compartment is designed for making ice cubes and for short-term food storage (a few days at most). This compartment is not cold enough to freeze foods safely for extended periods of time.

- ? To make ice cubes, fill the tray with water and place inside the compartment.
- ? To release ice cubes, hold tray upside down over an ice bucket or bowl, and twist tray at both ends.
- ? If ice cube tray freezes to the floor, pour a little warm water around it to loosen it. Do not use boiling water which can damage plastic parts, or sharp metal objects such as a knife or screwdriver which can damage the cooling system tubing.

Wash tray in lukewarm water only. Do not wash in the dishwasher.

Shelving

The refrigerator has shelves that can be moved to different levels to suit your food storage needs. The door shelves provide storage for small and large items and a bottle storage area for tall bottles.

Care and Cleaning

Cleaning the Outside

Clean the outside of the refrigerator with a mild solution of soapy water. Dry thoroughly with a soft cloth. To clean the door gasket, use only mild, soapy water. Never use harsh cleansers or scouring pads to clean any part of the refrigerator.

Cleaning the Inside

Unplug the refrigerator and remove food, shelves and trays. Wash inside with warm water and baking soda solution (about two tablespoons of baking soda to a quart of water.) Then rinse and dry. Do not use cleansers such as soaps, detergents, scouring powder or spray cleaners which can cause odors inside the refrigerator.

Wash the ice cube tray, drip tray and shelves in mild detergent solution and dry with a soft cloth. To help prevent odors, leave an open box of baking soda in the refrigerator. Change the box every three months.

Do not wash any plastic parts from your refrigerator in the dishwasher. NEVER USE ACIDS, GASOLINE/PAIN THINNER FOR CLEANING ANY PART OF THE REFRIGERATOR. Never use boiling water which can deform plastic parts.

Defrosting

This refrigerator uses an internal timer to defrost the freezer compartment automatically.

If there is a problem with defrosting, call our toll-free Customer Service number:

1-877-261-9867

Troubleshooting

Refrigerator does not operate

- Not plugged in.
- Thermostat is in **OFF** position.
- Circuit breaker tripped or fuse blown.

Turns on and off frequently

- This is normal. Small refrigerators cycle more than larger ones.

Seems to run too long

- Check for proper clearances.
- Frequent door openings let cold air escape.

Refrigerator too warm

- Check if door is fully closed.
- Check setting of thermostat.
- Have you put large amounts of warm food into the refrigerator recently?
- Are the shelves overcrowded?

Noise or vibration

- Check to be sure that refrigerator is level. Adjust the feet to make it level.

Cabinet has odor

- Foods with strong odors should be tightly covered.
- Check for spoiled food.
- Interior may need cleaning.
- Keep an open box of baking soda in refrigerator and replace it every three months.

Limited Warranty

Franklin Industries, L.L.C., warrants this product to be free from defects in materials and workmanship for a period of one year from the date of the original purchase or delivery. Any parts that are determined to be defective will be replaced or repaired, at its sole discretion, by Franklin at no charge as long as it has been determined that the unit was operated in accordance with the instructions attached or furnished with the product. If the unit proves to be defective, your first course of action should be to follow the retailer's return policy.

This warranty covers units only in the continental United States and does not cover the following:

- Damage from improper voltage or installation
- Damage in shipping
- Defects other than manufacturing defects
- Labor or repairs after the initial 12-month period
- Damage from abuse, misuse, accident, alteration or lack of proper care or maintenance
- Improper or incorrectly performed maintenance or repairs
- Damage due to acts of God.

This limited warranty is given in lieu of all other warranties expressed or implied. This warranty does not cover incidental or consequential damages. Some States do not allow the exclusion or limitation of incidental or consequential damages, so the above limitation or exclusion may not apply to you.

This warranty provides you with specific legal rights and you may have other rights which vary from State to State. Consult the written materials accompanying your product for the safe and proper operation.

This warranty may not be assigned.

For warranty service, contact:

Franklin Industries, L.L.C.
4100 First Avenue Brooklyn, NY 11232-3321
Tel. : 1-877-261-9867
Website: www.franklinchef.com

When service is required, have on hand the Model and Serial numbers found on the rating label on the back of the unit, as well as proof of purchase such as a sales or gift receipt.

IMPORTANTES DISPOSITIVOS DE SEGURIDAD

Lea cuidadosamente todas las instrucciones, antes de utilizar este aparato. Cuando use este equipo, siempre use las precauciones básicas de seguridad, además de las siguientes recomendaciones:

1. Sólo use este equipo para el uso recomendado en el manual.
2. Este refrigerador debe ser instalado sólo de acuerdo a las recomendaciones en el manual de instrucción y antes de ser usado. Vea las instrucciones de instalación para la línea de conectar a tierra.
3. Este refrigerador no se puede empotrar. Su diseño es para una instalación auto-estable, solamente.
4. Si el refrigerador se coloca arriba de un mostrador o base, la superficie del frente de la puerta debe estar a 3" o más del borde del mostrador o base, para evitar un volteo accidental del equipo.
5. Nunca desconecte el refrigerador tirando por el cordón eléctrico. Siempre aguante el enchufe firmemente y extraígalo del orificio.
6. Repare o reemplaze, inmediatamente, cualquier cordón de servicio eléctrico que tenga algún daño o deterioro. Nunca use un cordón eléctrico que tenga daño, desgaste o erosión a lo largo, en el enchufe o el conector.
7. Si su refrigerador viejo está todavía alrededor de la casa pero no en uso, está seguro quitar las puertas. Esto reducirá la posibilidad del peligro a los niños.
8. Después que su nuevo refrigerador este funcionado, no toque las superficies del congelador, especialmente si tiene las manos húmedas, ya que su piel se puede pegar a la superficie a esta temperatura baja.
9. No vuelva a congelar alimentos que han sido deshielados completamente. El Departamento de Agricultura de los Estados Unidos, en el boletín #69 de Hogar y Jardín dice "... usted puede volver a congelar alimentos parcialmente descongelados, que aun mantengan los cristales de hielo o si todavía mantienen una temperatura por abajo de los 40 °F".
"... Carnes, aves o pescado deshielado, con olor o color distinto de la normal, no pueden volver a congelarse y no deben ser ingeridos. El mantecado descongelado debe ser desechado. Si tiene dudas sobre el olor o el color de algún alimento, no lo use, descártelo. Este alimento puede ser peligroso si es ingerido."
"... Incluso el deshielo parcial y recongelación reduce la calidad de los alimentos, particularmente las frutas, los vegetales y comidas ya preparadas. La calidad de las carnes rojas se afecta menos que muchos otros alimentos. Use los alimentos recongelados lo antes posible, para preservar su calidad de la mejor manera."
10. Nunca use aparatos eléctricos o instrumentos afilados cuando descongele su refrigerador.
11. Siempre desconecte el enchufe eléctrico de su refrigerador antes de limpiarlo o repararlo.
Por favor, tome nota de que se recomienda que todos los arreglos o servicios a el equipo sean realizados por individuos capacitados y previamente calificados.
12. Nunca use su refrigerador cerca de vapores o gases explosivos.

GUARDE ESTAS INSTRUCCIONES

¡Peligro!

¡Evite el riesgo de que niños queden atrapados! Antes de desechar un refrigerador o congelador viejo, quiten las puertas y dejen los estantes en orden para que los niños no puedan subir fácilmente adentro.

Tabla de contenido

Dispositivos de seguridad	8
Situación de partes	9
Informes para el ahorro de energía	10
Instalación del refrigerador	10
Operación del refrigerador	11 - 12
Cuidado y limpieza del refrigerador	12
Descongelación	12
Mediaciones y soluciones	13
Garantía limitada.....	14

Situación de partes

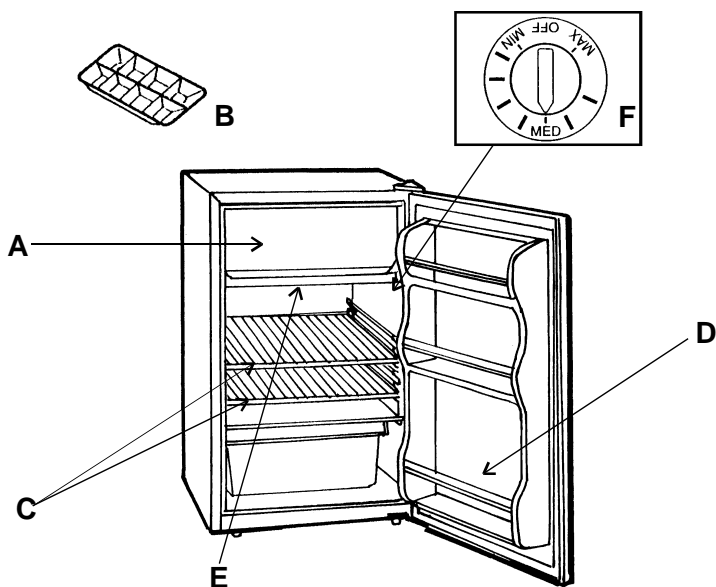

A. Compartimento del congelador
B. Bandeja de hielo
C. Repisas

D. Depósito para botellas
E. Colector de agua
F. Termostato

Informes para el ahorro de energía

- ? No sitúe su refrigerador cerca de la estufa, de una respiradora de calor o donde le dé la luz del sol directamente.
- ? Mantenga la puerta cerrada el más tiempo posible, especialmente en climas húmedos y calidos.
- ? Cubra las comidas para reducir la humedad adentro del refrigerador.

Instalación

Este refrigerador ha sido diseñado para ser auto-estable solamente; no puede ser empotrado. La base debe ser fuerte, para sostener el refrigerador cuando esté completamente lleno. Si la base no está a nivel, ajuste las patas del refrigerador. Haga que el aire circule libremente alrededor del refrigerador. Las siguientes distancias permiten el flujo del aire: arriba 4", atrás 3" y los lados 3".

Conexión eléctrica

¡IMPORTANTE! Para su seguridad personal, este refrigerador debe tener la instalación de tierra adecuada. Si hubiese un corte circuito, la instalación de tierra reduce el peligro de una descarga eléctrica, ya que lo provee con el alambre eléctrico como escape para la corriente eléctrica. Esta unidad está equipada con el cordón eléctrico con el conector correcto para su enchufe. El conector debe ser insertado en el enchufe de pared previamente y correctamente instalado. Consulte con un electricista licenciado o con una estación de servicio si no está completamente seguro de la instalación adecuada, de tierra. Si tiene dudas de si el equipo está correctamente instalado, haga que un electricista certificado verifique el circuito, para asegurar que esté bien en tierra.

NUNCA, bajo ninguna circunstancia, corte o remueva el tercer enganche o conector del enchufe del cordón eléctrico.

El uso de cordones de extensión

Evite el uso de cordones de extensión, dado el potencial de riesgo que con ellos llevan. Si fuese necesario usarlo, solamente use el cordón de extensión con 3 cables internos, con los tres conectores de enchufe de pared. El grado de capacidad del cordón de extensión debe ser igual o mayor que la evaluación de capacidad de electricidad del refrigerador.

Operación del refrigerador

Termostato

El termostato tiene el montador del control de temperatura de **MIN**imo a **MAX**imo, además de **OFF**.

MIN es la temperatura más caliente. **MAX** es la temperatura más fría.

Inicialmente, ponga el termostato en **MED**.

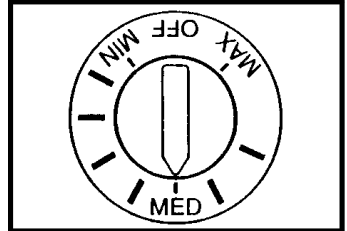

Después de haber usado el refrigerador las primeras 24 horas, ajuste el termostato a la temperatura que mejor se ajuste a sus necesidades. El poner el termostato en OFF detiene el ciclo de enfriamiento, pero no apaga el motor no detiene el funcionamiento de su refrigerador.

¡IMPORTANTE! Si usted desconecta la electricidad del refrigerador o lo pone en OFF, espere 3 minutos antes de volver a arrancarlo o a conectarlo. El equipo no volverá a arrancar de nuevo antes de estos 3 minutos.

Compartimento del congelador y el uso de la bandeja de hielo

Este compartimento está diseñado para hacer cubitos de hielo y para guardar comidas por corto tiempo (sólo unos pocos días). Este compartimento no produce las bajas temperaturas necesarias para guardar comidas por un tiempo largo (de más de varios días).

- ? Para hacer cubitos de hielo, llene la bandeja para hielo con agua y colóquela adentro del congelador.
- ? Para sacar los cubos de hielo de la bandeja, coloque la bandeja al revés sobre una hielera o recipiente y refuerza la bandeja por las esquinas para que los cubos de hielo se despeguen.
- ? Si la bandeja de hielo estuviese muy congelada o se pegara al piso del congelador, eche un poco de agua tibia alrededor, para despegarla. No use agua hirviendo ya que puede dañar el plástico. No use objetos afilados, como cuchillos o destornilladores ya que puede dañar el sistema de tuberías de enfriamiento.

Lave la bandeja con agua tibia solamente. No limpie la bandeja en la lavadora de platos.

Estantería

El refrigerador tiene estantes que se pueden mover a diferentes niveles, de acuerdo con sus necesidades especiales. La puerta también tiene estantes para guardar artículos pequeños o grandes y un depósito para botellas altas.

Cuidado y limpieza

Para limpiar el exterior:

Limpie el exterior del refrigerador con una solución suave de agua con jabón. Séquelo con un paño suave. Para limpiar la junta de la puerta, también use solamente una solución suave de agua con jabón. **NUNCA** use productos fuertes o abrasivos ni utensilios de alambre para limpiar ninguna parte del refrigerador.

Para limpiar el interior:

Desconecte el refrigerador y saque toda la comida, las bandejas y los estantes. Lave adentro con una solución de agua y soda de hornear (2 cucharadas de soda de hornear por cada cuarto de agua). Después enjuague y seque el interior. No use limpiadores como jabón, detergentes, polvos abrasivos ni rocíos o vaporizadores, que dejen olores en el interior del refrigerador.

Lave la bandeja de hacer cubos de hielo, las bandejas de recoger agua y los estantes en una solución suave de agua y detergente y séquelos con un paño suave. Para prevenir olores, deje la caja abierta de soda de hornear adentro del refrigerador. Cambie la caja cada tres meses.

No lave ninguna parte plástica del refrigerador en la lavadora de platos. **NUNCA USE ACIDOS, GASOLINA O REMOVEDOR DE PINTURA PARA LIMPIAR NINGUNA PARTE DE SU REFRIGERADOR.** Nunca use agua hirviendo, que puede desfigurar las partes plásticas.

Descongelación

Este refrigerador usa un reloj interno para deshelar automáticamente el compartimiento del congelador.

Si hay un problema con descongelación, llama nuestro número sin cargo del Servicio de Cliente:

1-877-261-9867

Mediaciones y soluciones

Si el refrigerador no funciona

No está conectado.

El termostato está apagado (OFF).

Un tapón de fusible se salta o hay un fallo en el circuito eléctrico.

Si el refrigerador se enciende y se apaga frecuentemente

Esto es normal. Los refrigeradores más pequeños tienen ciclos más frecuentes que los refrigeradores mayores.

Si el refrigerador parece que corre por demasiado tiempo

Asegúrese que mantiene los espacios de separación recomendados.

El abrir la puerta con mucha frecuencia hace que el aire frío escape.

Si el refrigerador está caliente

Compruebe si la puerta está bien cerrada.

Verifique que el termostato esté en la temperatura correcta.

Ha puesto gran cantidad de comida caliente en el refrigerador?

Están las parrillas muy cargadas?

Ruido o vibración

Verifique que el refrigerador está a nivel. Ajuste las patas para que esté completamente estable.

El gabinete tiene olor

Las comidas con olores fuertes deben ser bien cubiertas y tapadas.

Asegúrese que no guarda alimentos en mal estado.

El interior del gabinete puede necesitar ser limpiado.

Mantenga una caja abierta de soda de hornear adentro del refrigerador, y re-emplázela cada tres meses.

Garantía limitada

Franklin Industries, L. L. C., garantiza que este producto está libre de defectos en materias y destreza por un período de un año de la fecha de la compra o la entrega originales. Cualquier parte que se determine a ser defectuosa será reemplazada o será reparada por Franklin en ningún costo tan largo como la unidad fue operado de acuerdo con las instrucciones incluidas con el producto. Si la unidad resulta defectuosa, su primera línea de acción debe ser de seguir la norma de devolución del detallista.

Esta garantía es válida únicamente en territorio continental de Estados Unidos y no abarca los siguientes casos :

- Daño del voltaje ni la instalación impropios
- Daño en el envío
- Defectos de otra manera que los defectos de fabricación
- El vidrio, el adorno o las bombillas
- El trabajo o las reparaciones después de los primeros 12 meses
- Daño del abuso, el maltrato, el accidente, la modificación o la falta de cuidado apropiado o de mantenimiento rutinario
- Conservación o reparaciones impropias o ejecutadas inexactamente
- Daños debidos a actos de la naturaleza.

* Franklin proporcionará las partes de compresor, inclusive el compresor, la sobrecarga, el relevador y el secador por un período de 5 años de la fecha de la compra por comprador original.

La garantía comercial está limitada a 90 días para partes y trabajo.

Esta garantía limitada se da en vez de todas las otras garantías expresadas o implícitas. Esta garantía no cubre los daños casuales ni consiguientes. Algunos estados no permiten imponer la exclusión o limitación de daños incidentales or consiguientes, por lo tanto la limitación o excepción anterior no puede ser aplicable.

Esta garantía lo provee con derechos legales específicos y usted puede tener otros derechos que varían de estado a estado. Consulte las materias escritas que acompañan su producto para la operación segura y apropiada.

Esta garantía no se puede asignar.

Para servicio de la garantía, póngase en contacto con:

Franklin Industries, L.L.C.
4100 First Avenue
Brooklyn, NY 11232-3321
Tel.: 1-877-261-9867

Sitio en Internet: www.franklinchef.com

Para solicitar servicios de garantía, es necesario tener los números de Modelo y de Serie, que se pueden encontrar en la etiqueta de datos en la parte de atrás de la máquina, así como también una prueba de la compra tal como un recibo de ventas o de obsequio.

SAUVEGARDES IMPORTANTES

1. Utiliser cet instrument pour son but projeté comme c'est décrit dans ce manuel d'instruction.
2. Ce réfrigérateur ne devrait pas être mis dans un meuble ni dans un placard. C'est projeté pour installer tout seul.
3. Si vous encore avez votre réfrigérateur précédent mais vous ne l'utilisez pas, ne pas oublier éloigner les portes. Ça réduit la possibilité de danger aux enfants.
4. Ne pas utiliser aucun expédient électrique ni aucun expédient aigu quand vous dégelez le réfrigérateur.
5. Avant de nettoyer ou faire des réparations, déboucher le réfrigérateur.

Emplacement des accessoires

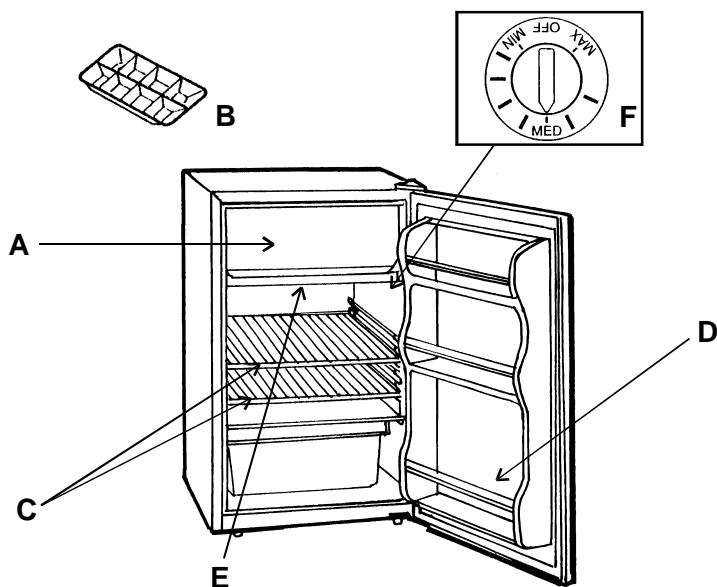

A. Compartiment de congélateur
B. Plateau à glaçon
C. Étagères

D. Rangement de bouteille
E. Plateau à égoutter
F. Thermostat

L'installation du réfrigérateur

Le réfrigérateur est projeté seulement pour l'installer tout seul. Ce ne devrait pas être mis dans un placard ni dans un meuble. Si la base n'est pas équilibrée, ajuster les pieds du réfrigérateur.

La connection électrique

IMPORTANT! Pour la sûreté personnelle cet instrument doit être fondé correctement. En cas d'un court circuit, fonder réduit le risque de choc électrique parce que ça pourvoit un fil à éviter pour le courant électrique. Cet instrument est équipé avec un fil électrique qu'a un fil à fonder avec un bouchon à fonder. Le bouchon doit être inseré dans un débouché qu'est installé et fondé correctement. Si les instructions ne sont pas compris complètement, consulter un électricien diplômé ou un centre de service. Si vous doutez que l'instrument est fondé correctement, laisser un électricien diplômé regarder circuit pour être sûr que le débouché est fondé correctement.

L'utilisation des fils électriques

Éviter l'utilisation d'un fil d'extension parce qu'il y a des hasards potentielux de sûreté en quelques cas.

Utiliser le réfrigérateur

Le thermostat

Le thermostat a montures de **MIN** a **MAX** et **OFF**.

MIN est la plus chaude.

MAX est la plus froide.

Au commencement poser le thermostat a **MED**.

Après d'utiliser le réfrigérateur pour 24 heures, ajuster le thermostat à la monture plus convenable à vos besoins. Poser le thermostat à **OFF** arrête le cycle de refroidir mais n'éteind pas le courant au réfrigérateur.

IMPORTANT! Si vous débouchez ou éteinez le réfrigérateur, attendre 3 minutes avant de le recommencer ou le boucher. Ce ne recommencera pas avant 3 minutes.

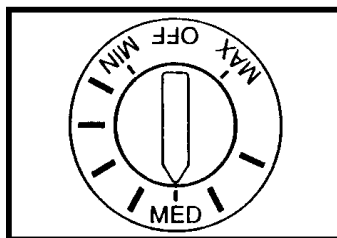

Compartment du congélateur et l'utilisation du plateau à glaçon

Ce compartiment est projeté pour faire glaçons et pour stocker la nourriture un court terme (quelques jours seulement). Ce compartiment n'est pas assez froid pour geler nourriture en sûreté pour périodes prolongées de temps.

- ? Pour faire glaçons, remplir le plateau avec de l'eau et le mettre dans le compartiment.
- ? Pour déclencher les glaçons, tenir le plateau sens dessus au-dessous, d'un seau de glace ou un bol, et tordre le plateau aux deux bouts.

Soin et nettoyage

Nettoyer l'extérieur:

Nettoyer l'extérieur du réfrigérateur avec une solution légère d'eau savonneuse. Sécher entièrement avec un chiffon doux. Pour nettoyer le joint de la porte seulement, utiliser eau savonneuse légère. Ne jamais utiliser produits de nettoyage âpres ni coussinets de nettoyage pour nettoyer aucune section du réfrigérateur.

Nettoyer l'intérieur:

Déboucher le réfrigérateur et éloigner la nourriture, les étagères et les plateaux. Laver l'intérieur avec une solution que contient eau chaude et bicarbonate de soude. (Depuis deux cuillers à soupe pour chaque quart de gallon d'eau.) Puis rincer et sécher. Ne pas utiliser produits de nettoyage comme savons, détergents, poudres de nettoyage, ni vaporisateurs de nettoyage que peuvent causer odeurs dans le réfrigérateur.

Dégeler

Ce réfrigérateur utilise une minuterie interne pour dégeler automatiquement le compartiment de congélateur.

S'il y a un problème, appeler notre Service Clientèle gratuit:

1-877-261-9867

Les problèmes communs

Le réfrigérateur ne fonctionne pas

- Ce n'est pas bouché.
- Le thermostat est en la position OFF.
- Le plomb a sauté.

Ce s'allume et s'éteint fréquemment

- C'est normal. Les petits réfrigérateurs marchent plus que les grands.

Ce paraît que marche trop longtemps

- Vérifier les dégagements corrects.
- Ouvrir la porte fréquemment laisse l'air froid échapper.

Le réfrigérateur est trop chaud

- Vérifier que la porte est fermée complètement.
- Regarder la monture du thermostat.
- Est-ce que vous avez mis beaucoup de nourriture dans le réfrigérateur récemment?
- Est-ce que les étagères sont trop encombrées?

Bruit ou vibration

- Vérifier que la base du réfrigérateur est équilibrée. Ajuster les pieds pour les faire équilibrés.

Le cabinet a des odeurs

- Nourriture avec mauvais odeurs devrait être solidement couverte.
- Chercher nourriture pourrie.
- L'intérieur peut avoir besoin de nettoyage.
- Avoir une boîte ouverte de bicarbonate de soude dans le réfrigérateur.
(Remplacer chaque 3 mois.)

Garantie limitée

Franklin Industries, L.L.C. garantit ce produit contre tout vice de matériau et de fabrication pendant un an à compter de la date d'achat ou de la livraison d'origine. Toutes les pièces ayant été déterminées comme défectueuses seront remplacées ou réparées gratuitement par Franklin si l'unité a été utilisée conformément aux instructions fournies avec ce produit. Si l'unité se révèle défectueuse, votre premier cours d'action devrait être de suivre la règle d'action de retour du détaillant.

La présente garantie couvre seulement les unités installées sur le territoire continental des États-Unis avec les exclusions suivantes :

- Dommages dus à une tension ou à une installation incorrecte
- Dommages lors de l'expédition
- Défaillances autres que les défaillances de fabrication
- Verre, bordures ou ampoules électriques
- Main-d'œuvre ou réparations après la période initiale de 12 mois
- Dommages résultant d'une utilisation abusive, d'une utilisation incorrecte, d'un accident, de la modification de l'unité ou d'un manque d'entretien ou de maintenance de routine approprié(e).
- Entretien ou réparations impropres ou exécutés inexactement
- Dégâts grâce aux actes de Dieu.

* Franklin fournira les pièces de compresseur, y compris le compresseur, la surcharge, la retransmise et le séchoir pour une période de 5 années de la date d'achat par l'acheteur original.

La garantie commerciale est limitée à 90 jours sur les pièces et la main-d'oeuvre.

La présente garantie limitée est donnée en lieu de toutes les autres garanties explicites ou implicites. La présente garantie ne couvre pas les dommages accessoires ou indirects. Certains États n'autorisent pas de l'exclusion ou limitation des dommages accidentals ou conséquents, par conséquent les limitations ou exclusions indiquées ci-dessus peuvent ne pas s'appliquer.

La présente garantie vous fournit des droits juridiques spécifiques. Vous pouvez avoir d'autres droits qui varient d'État à État. Consulter les matériels écrits qui accompagnent votre produit pour l'opération sûre et propre.

Cette garantie ne peut pas être assignée.

Pour les services sous garantie, contacter :

Franklin Industries, L.L.C.
4100 First Avenue
Brooklyn, NY 11232-3321
Tél. : 1-877-261-9867
Site Web : www.franklinchef.com

Lors de la requête de services, avoir sous la main les chiffres qui indiquent la modèle et le numéro de série de l'appareil, gravés sur la plaque d'identification à l'arrière de l'appareil, ainsi que la preuve d'achat tel qu'un reçu de vente ou de cadeau.